

B-B (1 : 4)

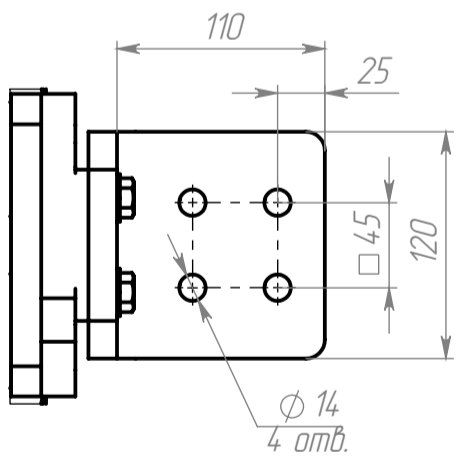

A $\odot 135^\circ$
Схема строповки

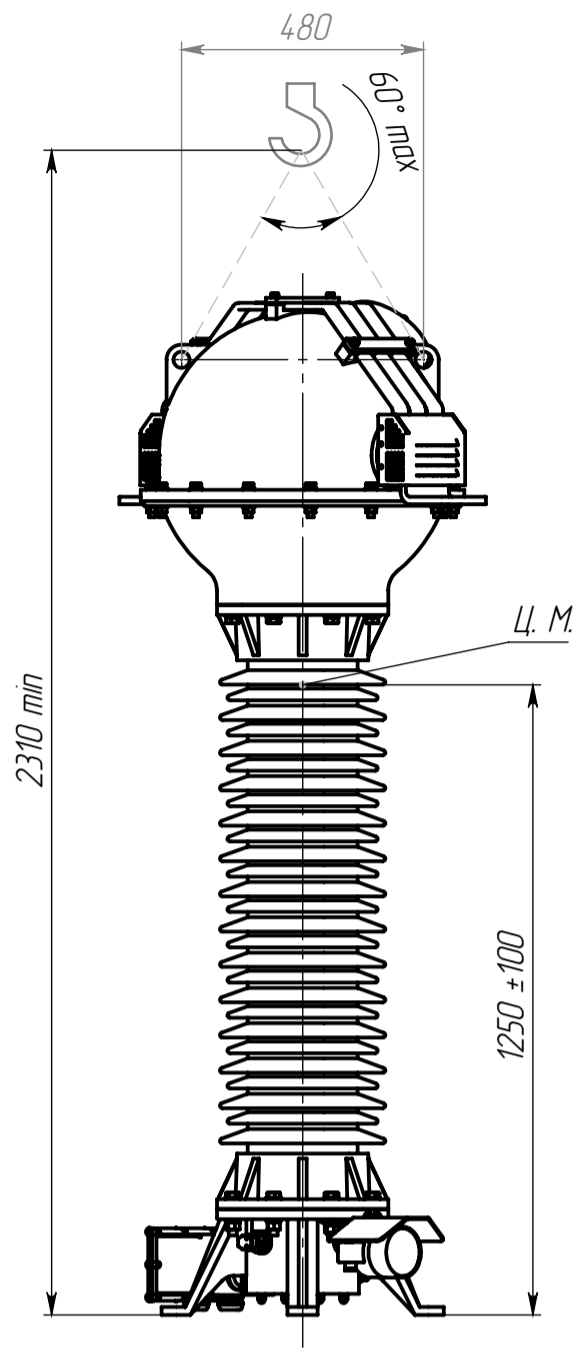

B-B (1 : 10)

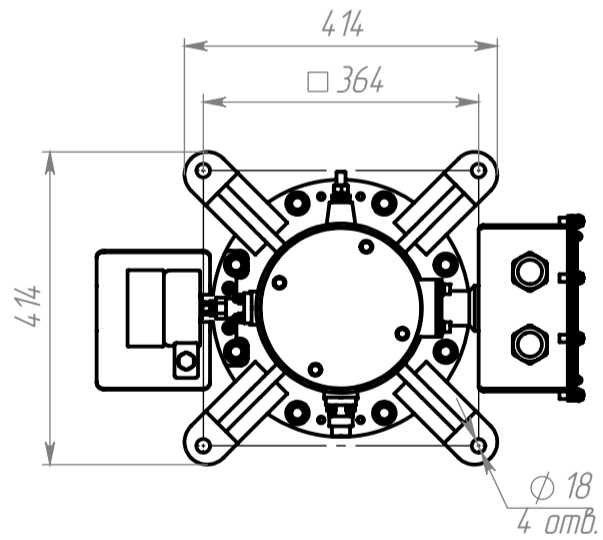

1. Масса трансформатора 280...400 кг.
2. Материал выводов - медь с серебряным покрытием.
3. Подъем и перемещение производить за проушины в верхней части трансформатора. Схема строповки и центр масс трансформатора показаны на виде А.